

МИНИСТЕРСТВО ОБРАЗОВАНИЯ И НАУКИ МУРМАНСКОЙ ОБЛАСТИ

ГОСУДАРСТВЕННОЕ АВТОНОМНОЕ ПРОФЕССИОНАЛЬНОЕ
ОБРАЗОВАТЕЛЬНОЕ УЧРЕЖДЕНИЕ МУРМАНСКОЙ ОБЛАСТИ
«МУРМАНСКИЙ СТРОИТЕЛЬНЫЙ КОЛЛЕДЖ ИМЕНИ Н.Е. МОМОТА»

УТВЕРЖДАЮ

Директор

_____ В.А. Милиев

Приказ № 672 «22» октября 2024г.

**ПРОГРАММА
ГОСУДАРСТВЕННОЙ ИТОГОВОЙ АТТЕСТАЦИИ**

основная профессиональная образовательная программа
среднего профессионального образования –
программа подготовки квалифицированных рабочих, служащих
по профессии

15.01.05 Сварщик (ручной и частично механизированной сварки (наплавки))

г. Мурманск

2024 г.

Программа государственной итоговой аттестации разработана в соответствии:

- с федеральным государственным образовательным стандартом среднего профессионального образования по профессии 15.01.05 Сварщик (ручной и частично механизированной сварки (наплавки)), утвержденного приказом Министерства образования и науки РФ от 29 января 2016 г. № 50,
- с приказом Министерства просвещения Российской Федерации от 8 ноября 2021 г. N 800 «Об утверждении порядка проведения государственной итоговой аттестации по образовательным программам среднего профессионального образования» (в ред. Приказов Минпросвещения РФ от 05.05.2022 г. № 311, от 19.01.2023 г. № 37, от 24.04.2024 г. № 272).

Разработчики:

Бессонова Н.Ю., заместитель директора по учебно – производственной работе,
Кропива А.С., преподаватель дисциплин профессионального цикла;
Богданов А.Ю., мастер производственного обучения.

Программа государственной итоговой аттестации рассмотрена на заседании предметно-цикловой комиссии «Техника и технология машиностроения, электро- и теплоэнергетики» протокол № 01 от «27» сентября 2024г.

Председатель _____ /С.А. Бойкова/

Согласовано на заседании педагогического совета колледжа.
Протокол № 01 от «10» октября 2024 г.

СОГЛАСОВАНО:

_____ / _____ /

10.10.2024.

1. Общие положения

1.1 Программа государственной итоговой аттестации (далее – ГИА) является частью основной профессиональной образовательной программы.

1.2 Целью ГИА является установление соответствия результатов освоения выпускниками колледжа образовательной программы среднего профессионального образования соответствующим требованиям федерального государственного образовательного стандарта среднего профессионального образования (далее – ФГОС СПО) по профессии 15.01.05 Сварщик (ручной и частично механизированной сварки (наплавки)).

1.3 К ГИА допускаются выпускники, не имеющие академической задолженности и в полном объеме выполнившие учебный план или индивидуальный учебный план по осваиваемой профессиональной образовательной программе среднего профессионального образования по профессии 15.01.05 Сварщик (ручной и частично механизированной сварки (наплавки)).

2. Форма ГИА

2.1 ГИА проводится в форме защиты выпускной квалификационной работы в виде демонстрационного экзамена (далее – ДЭ) для выпускников, осваивающих программу подготовки квалифицированных рабочих, служащих по профессиональной образовательной программе среднего профессионального образования по профессии 15.01.05 Сварщик (ручной и частично механизированной сварки (наплавки)).

2.2 Демонстрационный экзамен направлен на определение уровня освоения выпускником материала, предусмотренного образовательной программой, и степени сформированности профессиональных умений и навыков путём проведения независимой экспертной оценки выполненных выпускником практических заданий в условиях реальных или смоделированных производственных процессов.

2.3 Демонстрационный экзамен проводится по базовому уровню на основе требований к результатам освоения образовательных программ среднего профессионального образования, установленных ФГОС СПО.

2.4 Демонстрационный экзамен базового уровня проводится с использованием единых оценочных материалов, включающих в себя конкретные комплекты оценочной документации, варианты заданий и критерии оценивания, разрабатываемых оператором.

2.5 Комплект оценочной документации включает комплекс требований для проведения демонстрационного экзамена, перечень оборудования и оснащения, расходных материалов, средств обучения и воспитания, план застройки площадки демонстрационного экзамена, требования к составу экспертных групп, инструкции по технике безопасности, а также образцы заданий.

2.6 Задание демонстрационный экзамен включает комплексную практическую задачу, моделирующую профессиональную деятельность и выполняемую в режиме реального времени.

2.7 Министерство просвещения Российской Федерации обеспечивает размещение разработанных комплектов оценочной документации на официальном сайте оператора в информационно-телекоммуникационной сети "Интернет" (далее - сеть "Интернет") не позднее 1 октября года, предшествующего проведению ГИА.

3. Объем времени проведение ГИА

3.1 В соответствии с ФГОС СПО по профессии 15.01.05 Сварщик (ручной и частично механизированной сварки (наплавки)) на ГИА предусмотрено:

Срок обучения	ГИА
1 год 10 месяцев	72 часа
2 года 10 месяцев	108 часов

4. Сроки подготовки и проведения ГИА

4.1 Ознакомление с программой ГИА – не позднее, чем за шесть месяцев до начала ГИА до 06.12.2024 г.

4.2 Сдача демонстрационного экзамена проводится:

Срок обучения	ГИА
1 год 10 месяцев	16.06.2025 - 28.06.2025
2 года 10 месяцев	09.06.2025 - 28.06.2025

4.3 График ГИА согласовывается с председателем ГЭК и утверждается приказом директора колледжа.

5. Порядок проведения ГИА

5.1 Демонстрационный экзамен проводится с использованием комплектов оценочной документации, включенных колледжем в Программу ГИА.

5.2 Задания демонстрационного экзамена доводятся до главного эксперта в день, предшествующий дню начала демонстрационного экзамена.

5.3 Колледж обеспечивает необходимые технические условия для обеспечения заданиями во время демонстрационного экзамена выпускников, членов ГЭК, членов экспертной группы.

5.4 Демонстрационный экзамен проводится в центре проведения демонстрационного экзамена (далее - ЦПДЭ), представляющем собой площадку, оборудованную и оснащенную в соответствии с комплектом оценочной документации.

5.5 ЦПДЭ располагается на территории колледжа.

5.6 Выпускники проходят демонстрационный экзамен в ЦПДЭ в составе экзаменационных групп.

5.7 Место расположения центра проведения экзамена, дата и время начала проведения демонстрационного экзамена, расписание сдачи экзаменов в составе экзаменационных групп, планируемая продолжительность проведения демонстрационного экзамена, технические перерывы в проведении демонстрационного экзамена определяются планом проведения демонстрационного экзамена, утверждаемым ГЭК совместно с колледжем **не позднее чем за двадцать календарных дней до даты проведения демонстрационного экзамена**. Колледж знакомит с планом проведения демонстрационного экзамена выпускников, сдающих демонстрационный экзамен и лиц, обеспечивающих проведение **демонстрационного экзамена в срок не** позднее чем за пять рабочих дней до даты проведения экзамена.

5.8 Не позднее чем за один рабочий день до даты проведения ДЭ главным экспертом проводится проверка готовности ЦПДЭ в присутствии членов экспертной группы, выпускников, а также технического эксперта, назначаемого организацией, на территории

которой расположен центр проведения экзамена, ответственного за соблюдение установленных норм и правил охраны труда и техники безопасности.

5.9 Главным экспертом осуществляется осмотр ЦПДЭ, распределение обязанностей между членами экспертной группы по оценке выполнения заданий демонстрационного экзамена, а также распределение рабочих мест между выпускниками с использованием способа случайной выборки. Результаты распределения обязанностей между членами экспертной группы и распределения рабочих мест между выпускниками фиксируются главным экспертом в соответствующих протоколах.

5.10 Выпускники знакомятся со своими рабочими местами, под руководством главного эксперта также повторно знакомятся с планом проведения демонстрационного экзамена, условиями оказания первичной медицинской помощи в ЦПДЭ. Факт ознакомления отражается главным экспертом в протоколе распределения рабочих мест.

5.11 Технический эксперт под подпись знакомит главного эксперта, членов экспертной группы, выпускников с требованиями охраны труда и безопасности производства.

5.12 В день проведения демонстрационного экзамена в ЦПДЭ присутствуют:

а) руководитель (уполномоченный представитель) организации, на базе которой организован ЦПДЭ;

б) не менее одного члена ГЭК, не считая членов экспертной группы;

в) члены экспертной группы;

г) главный эксперт;

д) представители организаций-партнеров (по согласованию);

е) выпускники;

ж) технический эксперт;

з) тьютор (ассистент), оказывающий необходимую помощь выпускнику из числа лиц с ограниченными возможностями здоровья, детей-инвалидов, инвалидов (далее - тьютор (ассистент));

и) организаторы, назначенные колледжем из числа педагогических работников, оказывающие содействие главному эксперту в обеспечении соблюдения всех требований к проведению демонстрационного экзамена.

5.13 В случае отсутствия в день проведения демонстрационного экзамена в ЦПДЭ лиц, указанных в настоящем пункте, решение о проведении демонстрационного экзамена принимается главным экспертом, о чём главным экспертом вносится соответствующая запись в протокол проведения демонстрационного экзамена.

5.14 Допуск выпускников в ЦПДЭ осуществляется главным экспертом на основании документов, удостоверяющих личность.

5.15 В день проведения демонстрационного экзамена в ЦПДЭ могут присутствовать:

а) должностные лица органа исполнительной власти субъекта Российской Федерации, осуществляющего управление в сфере образования (по решению указанного органа);

б) представители оператора (по согласованию с колледжем);

в) медицинские работники (по согласованию с колледжем);

г) представители организаций-партнеров (по решению таких организаций по согласованию с колледжем).

5.16 Указанные в настоящем пункте лица присутствуют в ЦПДЭ в день проведения демонстрационного экзамена на основании документов, удостоверяющих личность.

5.17 Члены ГЭК, не входящие в состав экспертной группы, наблюдают за ходом проведения демонстрационного экзамена и вправе сообщать главному эксперту о выявленных фактах нарушения Порядка.

5.18 Члены экспертной группы осуществляют оценку выполнения заданий демонстрационного экзамена самостоятельно.

5.19 Представитель образовательной организации располагается в изолированном от ЦПДЭ помещении.

5.20 Колледж не позднее чем за один рабочий день до дня проведения демонстрационного экзамена уведомляет главного эксперта об участии в проведении демонстрационного экзамена тьютора (ассистента).

5.21 Выпускники вправе:

1) пользоваться оборудованием ЦПДЭ, необходимыми материалами, средствами обучения и воспитания в соответствии с требованиями комплекта оценочной документации, задания демонстрационного экзамена;

2) получать разъяснения технического эксперта по вопросам безопасной и бесперебойной эксплуатации оборудования ЦПДЭ

3) получить копию задания демонстрационного экзамена на бумажном носителе;

5.22 Выпускники обязаны:

1) во время проведения демонстрационного экзамена не пользоваться и не иметь при себе средства связи, носители информации, средства ее передачи и хранения, если это прямо не предусмотрено комплектом оценочной документации;

2) во время проведения демонстрационного экзамена использовать только средства обучения и воспитания, разрешенные комплектом оценочной документации;

3) во время проведения демонстрационного экзамена не взаимодействовать с другими выпускниками, экспертами, иными лицами, находящимися в центре проведения экзамена, если это не предусмотрено комплектом оценочной документации и заданием демонстрационного экзамена.

Выпускники могут иметь при себе лекарственные средства и питание, прием которых осуществляется в специально отведенном для этого помещении согласно плану проведения демонстрационного экзамена за пределами ЦПДЭ.

Допуск выпускников к выполнению заданий осуществляется при условии обязательного их ознакомления с требованиями охраны труда и производственной безопасности.

5.23 В соответствии с планом проведения демонстрационного экзамена главный эксперт ознакомливает выпускников с заданиями, передает им копии заданий демонстрационного экзамена.

5.24 После ознакомления с заданиями демонстрационного экзамена выпускники занимают свои рабочие места в соответствии с протоколом распределения рабочих мест.

5.25 После того, как все выпускники и лица, привлеченные к проведению демонстрационного экзамена, займут свои рабочие места в соответствии с требованиями охраны труда и производственной безопасности, главный эксперт объявляет о начале демонстрационного экзамена.

5.26 Время начала демонстрационного экзамена фиксируется в протоколе проведения демонстрационного экзамена, составляемом главным экспертом по каждой экзаменационной группе.

5.27 После объявления главным экспертом начала демонстрационного экзамена выпускники приступают к выполнению заданий демонстрационного экзамена.

5.28 Демонстрационный экзамен проводится при неукоснительном соблюдении выпускниками, лицами, привлеченными к проведению демонстрационного экзамена, требований охраны труда и производственной безопасности, а также с соблюдением принципов объективности, открытости и равенства выпускников.

5.29 ЦПДЭ могут быть оборудованы средствами видеонаблюдения, позволяющими осуществлять видеозапись хода проведения демонстрационного экзамена.

5.30 Видеоматериалы о проведении демонстрационного экзамена в случае осуществления видеозаписи подлежат хранению в образовательной организации не менее одного года с момента завершения демонстрационного экзамена.

5.31 Явка выпускника, его рабочее место, время завершения выполнения задания демонстрационного экзамена подлежат фиксации главным экспертом в протоколе проведения демонстрационного экзамена.

5.32 В случае удаления из ЦПДЭ выпускника, лица, привлеченного к проведению демонстрационного экзамена, или присутствующего в центре проведения экзамена, главным экспертом составляется акт об удалении. Результаты ГИА выпускника, удаленного из ЦПДЭ, аннулируются ГЭК, и такой выпускник признаётся ГЭК не прошедшим ГИА по неуважительной причине.

5.33 Главный эксперт сообщает выпускникам о течении времени выполнения задания демонстрационного экзамена каждые 60 минут, а также за 30 и 5 минут до окончания времени выполнения задания.

5.34 После объявления главным экспертом окончания времени выполнения заданий выпускники прекращают любые действия по выполнению заданий демонстрационного экзамена.

5.35 Технический эксперт обеспечивает контроль за безопасным завершением работ выпускниками в соответствии с требованиями производственной безопасности и требованиями охраны труда.

5.36 Выпускник по собственному желанию может завершить выполнение задания досрочно, уведомив об этом главного эксперта.

5.37 Результаты выполнения выпускниками заданий демонстрационного экзамена подлежат фиксации экспертами экспертной группы в соответствии с требованиями комплекта оценочной документации и задания демонстрационного экзамена.

5.38 По решению ГЭК результаты демонстрационного экзамена, проведенного при участии оператора, в рамках промежуточной аттестации по итогам освоения профессионального модуля по заявлению выпускника могут быть учтены при выставлении оценки по итогам ГИА в форме демонстрационного экзамена.

6. Необходимые материалы для проведения ГИА

6.1 ФГОС СПО по профессии 15.01.05 Сварщик (ручной и частично механизированной сварки (наплавки)).

- 6.2 Программа ГИА.
- 6.3 Приказ директора о составе ГЭК и апелляционной комиссии.
- 6.4 Приказ директора о допуске к ГИА студентов по профессии 15.01.05 Сварщик (ручной и частично механизированной сварки (наплавки)), успешно завершивших обучение по программе подготовки специалистов среднего звена (по результатам промежуточной аттестации и прохождением всех видов учебной и производственной практики, предусмотренных учебным планом)
- 6.5 Протокол заседания ГЭК.
- 6.6 Протокол проведения демонстрационного экзамена.
- 6.7 Сведения об успеваемости студентов по дисциплинам и профессиональным модулям (сводная ведомость), а также об имеющихся достижениях по профилю специальности (грамоты, сертификаты, свидетельства др.), полученные при освоении ОПОП (портфолио).

7. Оценивание результатов ГИА Результаты проведения ГИА оцениваются с проставлением одной из отметок: "отлично", "хорошо", "удовлетворительно", "неудовлетворительно" - и объявляются в тот же день после оформления протоколов заседаний ГЭК.

7.2 Процедура оценивания результатов выполнения заданий демонстрационного экзамена осуществляется членами экспертной группы по 50-балльной системе в соответствии с требованиями комплекта оценочной документации.

7.3 Полученное количество баллов переводится в оценки "отлично", "хорошо", "удовлетворительно", "неудовлетворительно". Максимальное количество баллов, которое возможно получить за выполнение задания демонстрационного экзамена, принимается за 100%. Перевод баллов в оценку осуществлен на основе таблицы N 1.

Оценка за ДЭ	Отношение полученного количества баллов к максимально возможному (в процентах)	Демонстрационный экзамен базовый КОД 15.01.05-7-2025
"неудовлетворительно"	0,00% - 19,99%	0-9,99
"удовлетворительно"	20,00% - 39,99%	10-19,99
"хорошо"	40,00% - 69,99%	20-34,99
"отлично"	70,00% - 100,00%	35-50

7.4 Баллы выставляются в протоколе проведения демонстрационного экзамена, который подписывается каждым членом экспертной группы и утверждается главным экспертом после завершения экзамена для экзаменационной группы.

7.5 При выставлении баллов присутствует член ГЭК, не входящий в экспертную группу, присутствие других лиц запрещено.

7.6 Подписанный членами экспертной группы и утвержденный главным экспертом протокол проведения демонстрационного экзамена далее передается в ГЭК для выставления оценок по итогам ГИА.

7.7 Оригинал протокола проведения демонстрационного экзамена передается на хранение в образовательную организацию в составе архивных документов.

7.8 В случае досрочного завершения ГИА выпускником по независящим от него причинам результаты ГИА оцениваются по фактически выполненной работе, или по заявлению такого выпускника ГЭК принимается решение об аннулировании результатов ГИА, а такой выпускник признается ГЭК не прошедшим ГИА по уважительной причине.

7.9 Решения ГЭК принимаются на закрытых заседаниях простым большинством голосов членов ГЭК, участвующих в заседании, при обязательном присутствии председателя комиссии или его заместителя. При равном числе голосов голос председательствующего на заседании ГЭК является решающим.

7.10 Решение ГЭК оформляется протоколом, который подписывается председателем ГЭК, в случае его отсутствия заместителем ГЭК и секретарем ГЭК и хранится в архиве образовательной организации.

7.11 Выпускникам, не прошедшим ГИА по уважительной причине, в том числе не явившимся для прохождения ГИА по уважительной причине (далее - выпускники, не прошедшие ГИА по уважительной причине), предоставляется возможность пройти ГИА без отчисления из образовательной организации.

7.12 Выпускники, не прошедшие ГИА по неуважительной причине, в том числе не явившиеся для прохождения ГИА без уважительных причин (далее - выпускники, не прошедшие ГИА по неуважительной причине) и выпускники, получившие на ГИА неудовлетворительные результаты, могут быть допущены образовательной организацией для повторного участия в ГИА не более двух раз.

7.13 Дополнительные заседания ГЭК организуются в установленные образовательной организацией сроки, но не позднее четырех месяцев после подачи заявления выпускником, не прошедшим ГИА по уважительной причине.

7.14 Выпускники, не прошедшие ГИА по неуважительной причине, и выпускники, получившие на ГИА неудовлетворительные результаты, отчисляются из образовательной организации и проходят ГИА не ранее чем через шесть месяцев после прохождения ГИА впервые.

7.15 Для прохождения ГИА выпускники, не прошедшие ГИА по неуважительной причине, и выпускники, получившие на ГИА неудовлетворительные результаты, восстанавливаются в образовательной организации на период времени, установленный образовательной организацией самостоятельно, но не менее предусмотренного календарным учебным графиком для прохождения ГИА соответствующей образовательной программы среднего профессионального образования.

8. Порядок подачи и рассмотрения апелляций По результатам ГИА выпускник имеет право подать в апелляционную комиссию письменную апелляцию о нарушении, по его мнению, Порядка и (или) несогласии с результатами ГИА (далее - апелляция).

8.2 Апелляция подается лично выпускником или родителями (законными представителями) несовершеннолетнего выпускника в апелляционную комиссию образовательной организации.

8.3 Апелляция о нарушении Порядка подается непосредственно в день проведения ГИА, в том числе до выхода из ЦПДЭ.

8.4 Апелляция о несогласии с результатами ГИА подается не позднее следующего рабочего дня после объявления результатов ГИА.

8.5 Апелляция рассматривается апелляционной комиссией не позднее трех рабочих дней с момента ее поступления.

8.6 Состав апелляционной комиссии утверждается образовательной организацией одновременно с утверждением состава ГЭК.

8.7 Апелляционная комиссия состоит из председателя апелляционной комиссии, не менее пяти членов апелляционной комиссии и секретаря апелляционной комиссии из числа педагогических работников образовательной организации, не входящих в данный учебном году в состав ГЭК. Председателем апелляционной комиссии может быть назначено лицо из числа руководителей или заместителей руководителей организаций, осуществляющих образовательную деятельность, соответствующую области профессиональной деятельности, к которой готовятся выпускники, представителей организаций-партнеров или их объединений, включая экспертов, при условии, что направление деятельности данных представителей соответствует области профессиональной деятельности, к которой готовятся выпускники, при условии, что такое лицо не входит в состав ГЭК.

8.8 Апелляция рассматривается на заседании апелляционной комиссии с участием не менее двух третей ее состава.

8.9 На заседание апелляционной комиссии приглашается председатель соответствующей ГЭК, а также главный эксперт при проведении ГИА в форме демонстрационного экзамена.

8.10 При проведении ГИА в форме демонстрационного экзамена по решению председателя апелляционной комиссии к участию в заседании комиссии могут быть также привлечены члены экспертной группы, технический эксперт.

8.11 По решению председателя апелляционной комиссии заседание апелляционной комиссии может пройти с применением средств видео, конференцсвязи, а равно посредством предоставления письменных пояснений по поставленным апелляционной комиссией вопросам.

8.12 Выпускник, подавший апелляцию, имеет право присутствовать при рассмотрении апелляции.

8.13 С несовершеннолетним выпускником имеет право присутствовать один из родителей (законных представителей).

8.14 Указанные лица должны при себе иметь документы, удостоверяющие личность.

8.15 Рассмотрение апелляции не является пересдачей ГИА.

8.16 При рассмотрении апелляции о нарушении Порядка апелляционная комиссия устанавливает достоверность изложенных в ней сведений и выносит одно из следующих решений:

- об отклонении апелляции, если изложенные в ней сведения о нарушениях Порядка не подтвердились и (или) не повлияли на результат ГИА;
- об удовлетворении апелляции, если изложенные в ней сведения о допущенных нарушениях Порядка подтвердились и повлияли на результат ГИА.

8.17 В последнем случае результаты проведения ГИА подлежат аннулированию, в связи с чем протокол о рассмотрении апелляции не позднее следующего рабочего дня передается в ГЭК для реализации решения апелляционной комиссии. Выпускнику

предоставляется возможность пройти ГИА в дополнительные сроки, установленные образовательной организацией без отчисления такого выпускника из образовательной организации в срок не более четырёх месяцев после подачи апелляции.

8.18 В случае рассмотрения апелляции о несогласии с результатами ГИА, полученными при прохождении демонстрационного экзамена, секретарь ГЭК не позднее следующего рабочего дня с момента поступления апелляции направляет в апелляционную комиссию протокол заседания ГЭК, протокол проведения демонстрационного экзамена, письменные ответы выпускника (при их наличии), результаты работ выпускника, подавшего апелляцию, видеозаписи хода проведения демонстрационного экзамена (при наличии).

8.19 В случае рассмотрения апелляции о несогласии с результатами ГИА, полученными при защите дипломного проекта (работы), секретарь ГЭК не позднее следующего рабочего дня с момента поступления апелляции направляет в апелляционную комиссию дипломный проект (работу), протокол заседания ГЭК.

8.20 В случае рассмотрения апелляции о несогласии с результатами ГИА, полученными при сдаче государственного экзамена, секретарь ГЭК не позднее следующего рабочего дня с момента поступления апелляции направляет в апелляционную комиссию протокол заседания ГЭК, письменные ответы выпускника (при их наличии).

8.21 В результате рассмотрения апелляции о несогласии с результатами ГИА апелляционная комиссия принимает решение об отклонении апелляции и сохранении результата ГИА либо об удовлетворении апелляции и выставлении иного результата ГИА. Решение апелляционной комиссии не позднее следующего рабочего дня передается в ГЭК. Решение апелляционной комиссии является основанием для аннулирования ранее выставленных результатов ГИА выпускника и выставления новых результатов в соответствии с мнением апелляционной комиссии.

8.22 Решение апелляционной комиссии принимается простым большинством голосов. При равном числе голосов голос председательствующего на заседании апелляционной комиссии является решающим.

8.23 Решение апелляционной комиссии доводится до сведения подавшего апелляцию выпускника в течение трех рабочих дней со дня заседания апелляционной комиссии.

8.24 Решение апелляционной комиссии является окончательным и пересмотру не подлежит.

8.25 Решение апелляционной комиссии оформляется протоколом, который подписывается председателем (заместителем председателя) и секретарем апелляционной комиссии и хранится в архиве образовательной организации.

9. Особенности проведения ГИА для выпускников из числа лиц с ограниченными возможностями здоровья, детей-инвалидов и инвалидов

9.1 Для выпускников из числа лиц с ограниченными возможностями здоровья и выпускников из числа детей-инвалидов и инвалидов проводится ГИА с учетом особенностей психофизического развития, индивидуальных возможностей и состояния здоровья таких выпускников (далее - индивидуальные особенности).

9.2 При проведении ГИА обеспечивается соблюдение следующих общих требований:

- проведение ГИА для выпускников с ограниченными возможностями здоровья, выпускников из числа детей-инвалидов и инвалидов в одной аудитории совместно с выпускниками, не имеющими ограниченных возможностей здоровья, если это не создает трудностей для выпускников при прохождении ГИА;
- присутствие в аудитории, центре проведения экзамена тьютора, ассистента, оказывающих выпускникам необходимую техническую помощь с учетом их индивидуальных особенностей (занять рабочее место, передвигаться, прочесть и оформить задание, общаться с членами ГЭК, членами экспертной группы);
- пользование необходимыми выпускникам техническими средствами при прохождении ГИА с учетом их индивидуальных особенностей;
- обеспечение возможности беспрепятственного доступа выпускников в аудитории, туалетные и другие помещения, а также их пребывания в указанных помещениях (наличие пандусов, поручней, расширенных дверных проемов, лифтов, при отсутствии лифтов аудитория должна располагаться на первом этаже, наличие специальных кресел и других приспособлений).

9.3 Дополнительно при проведении ГИА обеспечивается соблюдение следующих требований в зависимости от категорий выпускников с ограниченными возможностями здоровья, выпускников из числа детей-инвалидов и инвалидов:

а) для слабовидящих:

обеспечивается индивидуальное равномерное освещение не менее 300 люкс;

выпускникам для выполнения задания при необходимости предоставляется увеличивающее устройство;

задания для выполнения, а также инструкция о порядке проведения государственной аттестации оформляются увеличенным шрифтом;

б) для глухих и слабослышащих, с тяжелыми нарушениями речи:

обеспечивается наличие звукоусиливающей аппаратуры коллективного пользования, при необходимости предоставляется звукоусиливающая аппаратура индивидуального пользования;

по их желанию государственный экзамен может проводиться в письменной форме;

в) также для выпускников из числа лиц с ограниченными возможностями здоровья и выпускников из числа детей-инвалидов и инвалидов создаются иные специальные условия проведения ГИА в соответствии с рекомендациями психолого-медико-педагогической комиссии (далее - ПМПК), справкой, подтверждающей факт установления инвалидности, выданной федеральным государственным учреждением медико-социальной экспертизы (далее - справка).

Выпускники или родители (законные представители) несовершеннолетних выпускников не позднее чем за 3 месяца до начала ГИА подают в образовательную организацию письменное заявление о необходимости создания для них специальных условий при проведении ГИА с приложением копии рекомендаций ПМПК, а дети-инвалиды, инвалиды - оригинала или заверенной копии справки, а также копии рекомендаций ПМПК при наличии.

ОЦЕНОЧНЫЕ МАТЕРИАЛЫ ДЕМОНСТРАЦИОННОГО ЭКЗАМЕНА

Код и наименование профессии (специальности) среднего профессионального образования	15.01.05 Сварщик (ручной и частично механизированной сварки (наплавки))
Наименование квалификации (наименование направленности)	Сварщик ручной дуговой сварки плавящимся покрытым электродом

Федеральный государственный образовательный стандарт среднего профессионального образования по профессии (специальности) среднего профессионального образования (ФГОС СПО):	ФГОС СПО по профессии 15.01.05 Сварщик (ручной и частично механизированной сварки (наплавки)), утвержденный приказом Минобрнауки РФ от 29.01.2016 № 50.
Уровень демонстрационного экзамена:	Базовый
Шифр комплекта оценочной документации:	КОД 15.01.05-7-2025

Вид аттестации	Уровень ДЭ	Составная часть КОД (инвариантная/ вариативная)	Продолжительность ДЭ
ГИА	Базовый	Инвариантная	2 ч. 30 мин.

Распределение значений максимальных баллов

Вид аттестации	Уровень ДЭ	Составная часть КОД (инвариантная/ вариативная)	Максимальный балл
ГИА	Базовый	Инвариантная	50 из 50

Распределение баллов по критериям оценивания

№ п/п	Модуль задания (вид деятельности, вид профессиональной деятельности)	Критерий оценивания	Баллы
1	Проведение подготовительных, сборочных операций перед сваркой, зачистка и контроль сварных швов после сварки	Чтение чертежей средней сложности и сложных сварных металлоконструкций	2,00
		Использование конструкторской, нормативно-технической и производственно-технологической документации по сварке	2,00

		Проверка оснащенности, работоспособности, исправности и осуществление настройки оборудования поста для различных способов сварки	3,00
		Выполнение сборки и подготовки элементов конструкции под сварку	17,00
		Содействие сохранению окружающей среды, ресурсосбережению, применение знаний об изменении климата, принципов бережливого производства, эффективное действие в чрезвычайных ситуациях	2,00
	Ручная дуговая сварка (наплавка, резка) плавящимся покрытым электродом	Выполнение ручной дуговой сварки различных деталей из углеродистых и конструкционных сталей во всех пространственных положениях сварного шва	24,00
ИТОГО			50,00

Инструкция по технике безопасности

Инструкция разработана на основании Постановления Главного государственного санитарного врача Российской Федерации от 28 января 2021 года № 2 «Об утверждении СанПиН 1.2.3685-21 «Гигиенические нормативы и требования к обеспечению безопасности и (или) безвредности для человека факторов среды обитания».

1. Общие требования по технике безопасности и охране труда.

1.1 Опасные и вредные производственные факторы: ослепление глаз сварочной дугой; ожоги расплавленным металлом; поражение электрическим током при отсутствии или неисправности заземления источника сварочного тока; отравление угарным газом при отсутствии вентиляции. При работе с УШМ: вибрационные нагрузки; сильное запыление рабочей зоны; поражения глаз мелкой стружкой при работе без щитка; опасность поражения осколками абразивного круга.

1.2 При работе на электросварочном аппарате должна использоваться следующая спецодежда и средства индивидуальной защиты: костюм сварщика, подшлемник, краги, защитная маска, спец. обувь. При работе с УШМ: наушники, перчатки, защитная маска/щиток, длинные волосы должны быть убраны под косынку.

1.3 При несчастном случае пострадавший или очевидец несчастного случая обязан немедленно сообщить главному эксперту. При неисправности оборудования прекратить работу и сообщить об этом техническому эксперту.

2. Требования по технике безопасности и охране труда перед началом работы.

2.1 Проверить целостность спецодежды, одеть её, приготовить защитную маску.

2.2 Проверить надежность заземления источника сварочного тока.

2.3 Убрать с рабочего стола посторонние и ненужные для работы предметы, убедиться, что вблизи места работы нет легковоспламеняющихся материалов и горючих жидкостей.

2.4 Внешним осмотром проверить исправность источника тока, сварочных кабелей, электрододержателя, зажима обратного кабеля.

2.5 При проведении сварочных работ в помещении включить вытяжную вентиляцию.

При работе с УШМ:

2.6 Перед началом работы одеть наушники и защитный щиток.

2.7 Визуально проверить исправность инструмента и абразивного камня.

2.8 Проверить крепление абразива и кожуха, произвести проверочный пуск УШМ.

3. Требования по технике безопасности и охране труда во время работы.

3.1 Перед зажиганием дуги предупреждать окружающих.

3.2 Опасаться капель расплавленного металла и шлака.

3.3 При зачистке поверхности шва от шлака защищать лицо щитком.

3.4 Не оставлять включенный в сеть источник сварочного тока без присмотра.

При работе с УШМ:

3.5 Следить за исправным состоянием шлифовальной машинки.

3.6 Надежно и крепко держать в руках шлифовальную машинку.

3.7 Обрабатываемая деталь должна быть крепко зафиксирована, отрезаемая деталь не должна зажимать рез (опасность обратного удара неизбежна).

3.8 Следить, что бы во время работы в зоне вылета отходов не находились люди, пожароопасные и взрывоопасные материалы, газовое и электрооборудование.

3.9 При уходе с рабочего места, даже на короткое время, необходимо обесточить шлифовальную машинку.

4. Требования по технике безопасности и охране труда в аварийных ситуациях.

4.1 При неисправности сварочного аппарата/УШМ, сварочных/электрических проводов, а также нарушении защитного заземления, прекратить работу и отключить оборудование. Сообщить о неисправности техническому эксперту. Работу продолжать только после устранения неисправности.

4.2 При получении травмы немедленно сообщить эксперту.

5. Требования по технике безопасности и охране труда по окончании работы.

5.1 Отключить источник сварочного тока и УШМ от сети.

5.2 Привести в порядок рабочее место и сварочный аппарат.

5.3 Выключить вытяжную вентиляцию.

5.4 Доложить техническому эксперту о выполненной работе, сообщить о замеченных неисправностях.

5.5 Снять спецодежду, тщательно вымыть лицо и руки с мылом.

Организационные требования:

1. Технический эксперт под подпись знакомит главного эксперта, членов экспертной группы, обучающихся с требованиями охраны труда и безопасности производства.

2. Все участники ДЭ должны соблюдать установленные требования по охране труда и производственной безопасности, выполнять указания технического эксперта по соблюдению указанных требований.

Образец задания

Продолжительность выполнения каждого модуля задания

Номер и наименование модуля задания	Продолжительность выполнения модуля задания
Модуль №1: Проведение подготовительных, сборочных операций перед сваркой, зачистка и контроль сварных швов после сварки	0 ч. 45 мин.
Модуль №2: Ручная дуговая сварка (наплавка, резка) плавящимся покрытым электродом	1 ч. 45 мин.

Текст образца задания

Модуль №1: Проведение подготовительных, сборочных операций перед сваркой, зачистка и контроль сварных швов после сварки

Выполнить подготовку деталей к сварке и сборку двух контрольных сварных соединений: Тавровое Т1 по требованиям ГОСТ 5264- 80 из пластин углеродистой стали 10х200 и стыковое С17 по требованиям ГОСТ 16037-80 из труб диаметром 114х8 согласно чертежу, в указанном пространственном положении.

Необходимые приложения:

КОД 15.01.05-07-2025 ПА

Перв. примен.

Справ. №

Плав. и дата

Инф. № докум.

Взам. инв. №

Плав. и дата

Инв. № папки

КСС №1 Тавровое контрольное сварное соединение пластин

КСС №2 Стыковое контрольное сварное соединение труб

Техническое задание:
 Выполнить подготовку деталей к сварке и сборку двух контрольных сварных соединений: Тавровое Т1 по требованиям ГОСТ 5264-80 из пластин углеродистой стали 10x200 и стыковое С17 по требованиям ГОСТ 16037-80 из труб диаметром 114x8 согласно чертежу, в указанном пространственном положении.

Технические условия:
 1. Околошовная зона КСС должна быть зачищена на расстоянии 15-25 мм. по средствам УШМ, шлифовальным абразивным диском 6x125x22,2 мм,
 2. КСС №1 собрать на 2 прихваточных шва (L=5...10 мм) по торцам соединения и 1 прихваточный шов (L не более 20 мм) в центре соединения на противоположной стороне от привариваемого в дальнейшем сварного шва,
 3. КСС №2 собрать на 4 равноудаленные друг от друга прихваточные швы (L=10...15 мм),
 4. Прихваточные швы зачистить от шлака/проточить абразивным диском 16x125x22,2 мм.

Таблица сварных соединений

№ шва	Наименование	Кол-во	Простр. положение
1	ГОСТ 5264-80-T1	1	потолочное (РД) П2
2	ГОСТ 16037-80-C17	1	наклонное (НЛ-45) Н45

Спецификация

№ дет.	Наименование	Кол-во	Примечание
1	Пластина 10x75x200	1	фрезерная обработка 90°
2	Пластина 10x100x200	1	
3	Труба φ114x8x75	2	токарная обработка 30°

Все размеры на чертеже указаны в миллиметрах

Изм.	Лист	№ докум.	Подп.	Дата
Разраб.	Калашников			
Проб.				
Т.контр.				
Н.контр.				
Утв.				

Время выполнения задания – 00 час 45 минут.

КОД 15.01.05-07-2025 ПА

Вариант 0

Сталь Ст3, 09Г2С

Копирадал

Лит.	Масса	Масштаб
Лист	Листов 1	

ФГБОУ ДПО ИРПО
Формат А3

Модуль №2: Ручная дуговая сварка (наплавка, резка) плавящимся покрытым электродом

Выполнить сварку собранных контрольных сварных соединений: Тавровое Т1 по требованиям ГОСТ 5264-80 из пластин углеродистой стали 10x200 и стыковое С17 по требованиям ГОСТ 16037-80 из труб диаметром 114x8 согласно чертежу, в указанном пространственном положении.

Необходимые приложение:

69 5207-10-501051 Д0Ж

Лист 1 из 1

Стр. 1 из 1

Лист 1 из 1

Лист 1 из 1

Лист 1 из 1

Лист 1 из 1

Лист 1 из 1

Техническое задание:
Выполнить сварку собранных КСС: Тавровое Т1 по требованиям ГОСТ 5264-80 из пластин углеродистой стали 10х200 и стыковое С17 по требованиям ГОСТ 16037-80 из труб диаметром 114х8 согласно чертежу, в указанном пространственном положении.

- Технические условия:**
- Сварка КСС №1 выполняется не менее чем в два и не более чем три прохода;
 - Количество проходов при сварке КСС №2 не ограничено;
 - При выполнении процесса сварки в отличном от указанного на чертеже пространственного положения, КСС не оценивается баллы по всем аспектам данного КСС = 0,00;
 - Допускается применение абразивной обработки между проходами;
 - Запрещается применение абразивной обработки лицевых поверхностей сварных швов всех КСС и обратного валика для КСС №2;
 - Предоставляемые на оценку КСС должны быть проварены полностью и зачищены тарелкообразной стальной щеткой по средствам УШМ.

Таблица сварных соединений

№ шва	Наименование	Кол-во	Простр. положение
1	ГОСТ 5264-80-Т1	1	потолочное (РД) П2
2	ГОСТ 16037-80-С17	1	наклонное (НЛ-45) Н45

Спецификация

№ дет.	Наименование	Кол-во	Примечание
1	Пластина 10х75х200	1	фрезерная обработка 90°
2	Пластина 10х100х200	1	
3	Труба $\phi 114 \times 8 \times 75$	2	токарная обработка 30°

Все размеры на чертеже указаны в миллиметрах

КСС №1 Тавровое контрольное сварное соединение пластин

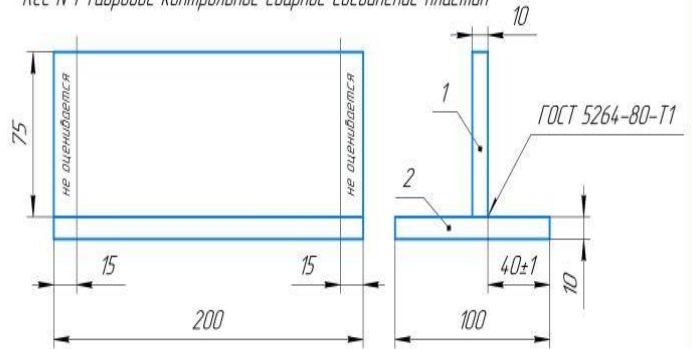

КСС №2 Стыковое контрольное сварное соединение труб

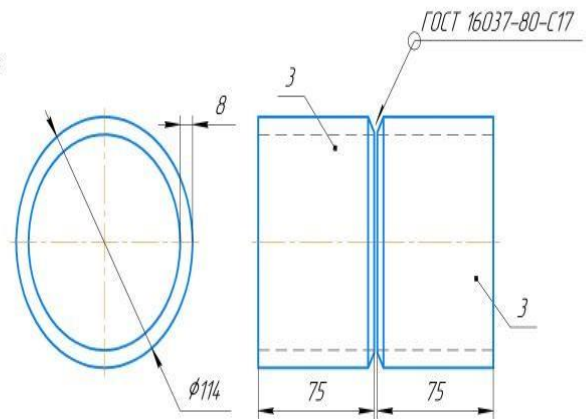

Время выполнения задания - 01 час 45 минут.

КОД 15.01.05-07-2025 БУ

Изм./Лист	№ докум.	Подп.	Дата	Лит	Масса	Масштаб
Разраб.	Калашникова					
Пров.						
Т.контр.						
Н.контр.						
Утв.						

Вариант 0

Лист 1 из 1

Сталь Ст3, 09Г2С

ФГБОУ ДПО ИРПО

Капирабал

Формат А3